

Wechselbiegeprüfung mit zwei Rollen

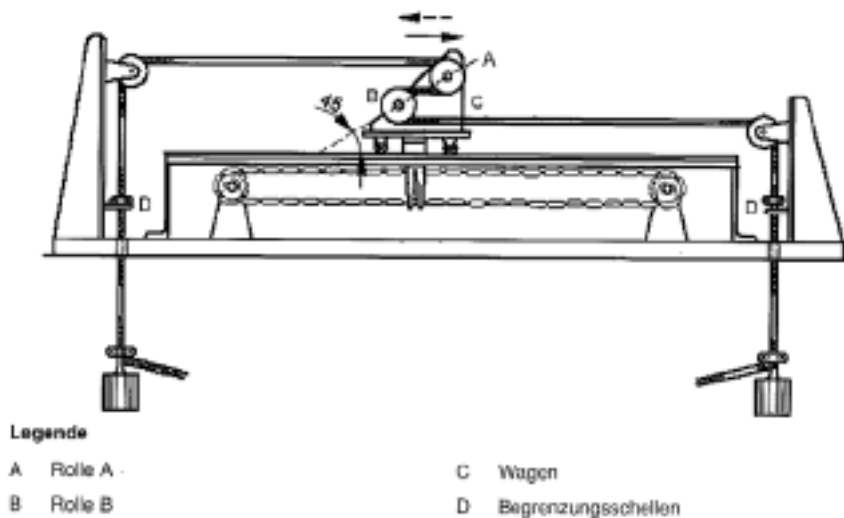

Bild 4 - Biegegerät

DIN EN 50396

Rollen und Strombelastung je nach Kabeltype festgelegt.

Leiter werden in Reihe geschaltet, bei Bruch bleibt Maschine stehen